

## Remeha Initia Plus 28/33d (DUO)

EG-Certificaat Nr 0085CL0214

### Aanduiding

Hoog-Rendement condenserende gaswandketel conform rendementsrichtlijn 92/42/EEG.

Type C<sub>13</sub>, C<sub>33</sub>, C<sub>43</sub>, C<sub>53</sub>, C<sub>83</sub>, C<sub>93</sub> gesloten toepasbaar  
B<sub>23(P)</sub>, B<sub>33</sub> open toepasbaar

Categorie I<sub>2N</sub> ketel geschikt voor het stoken van alle kwaliteiten aardgas  
I<sub>3P</sub> ketel geschikt voor het stoken van propaan

Vermogen cv 80/60°C, G20/G25 4,7 – 28 (33\*)kW

\*Booster voor sanitair warm water

### Algemene gegevens

Compacte condenserende gaswandketel uitgerust met een corrosiebestendige inox wisselaar (inox316 L). Voorzien van een GAC Systeem (Gas Adaptive Control) die door de ionisatiestroom-meting de gashoeveelheid aanpast zodat er steeds een optimale verhouding gas/lucht voor de verbranding aanwezig zal zijn ongeacht de kwaliteit/type gas (zowel G20/G25 als Propaan). De modulerende inox brander zal uitgerust zijn met een elektronische ontsteking, gecontroleerd door een ionisatie elektrode. De productie van sanitair warm water gaat via een ingebouwde roestvaststalen boiler (inox 316L) van 45 liter met spiraal-warmtewisselaar. De voorrang op het sanitaire warm water gebeurt door omschakeling van een driewegomschakelklep. Standaard met concentrische RGA/LTV-aansluiting in diameter 60/100 mm; excentrische (parallele) aansluiting in 80/80 mm ook mogelijk (Optie).

Min. / Max. bedrijfsdruk cv 0,5 / 3,0 bar  
Bereik bedrijfstemperatuur cv 25 - 80 °C  
Minimaal toelaatbare inlaattemperatuur cv niet begrensd  
NO<sub>x</sub>-uitstoot conform K.B. 8 jan. 2004  
Bedrijfsspanning ~230 V 50 Hz



### Apparatuur

- Brandersturing door vol-elektronische microprocessor-gestuurde branderautomaat.
- Brander wordt modulerend geregeld (1:6)
- Ketelwatertemperatuurregeling, watergebrekbeveiliging, analoge en digitale waterdrukmeting
- Standaard met geïntegreerde inox sww-boiler 45 liter, modulerende pomp (EEI <0.23), driewegomschakelklep, veiligheidsventiel sww, veiligheidsventiel cv 3 bar en expansievat cv 7,5 liter, automatische ontluchter
- LCD-display met bedieningstoetsen, info- en storingsmeldingen
- De ketel kan weersafhankelijk gestuurd worden met bijkomende buitenvoeler(optie).

### Opties

- Buitenvoeler
- Omgevingsvoeler met of zonder programmatie
- Hydraulische aansluitset inclusief montageplaat met kraanwerk, gaskraan en ophangplan. Deze set is verplicht bij te bestellen.

Waterzijdig rendement t.o.v. H<sub>i</sub> tot 97,8% bij een gemiddelde temperatuur van 80/60°C tot 108% bij 30% P<sub>n</sub>

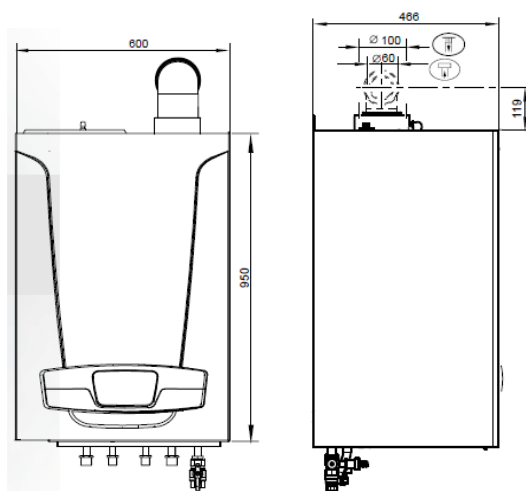

Vooraanzicht

Linkerzij aanzicht

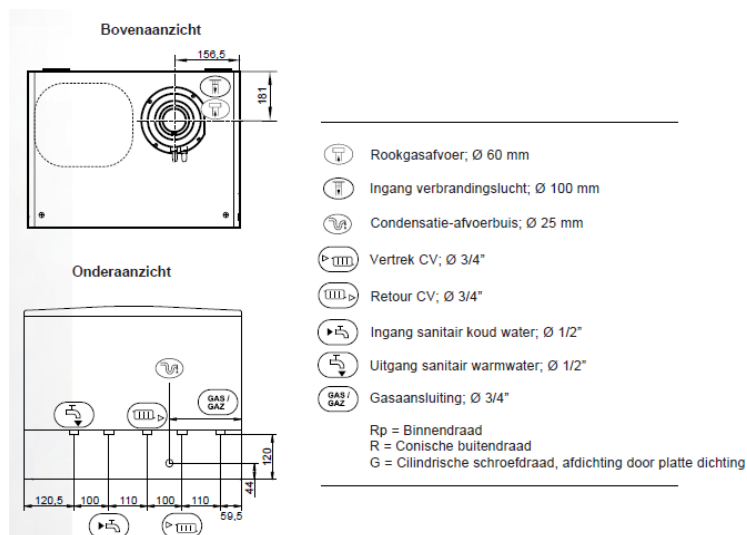

- ⊘ 60 Rookgasafvoer; Ø 60 mm
- ⊘ 100 Ingang verbrandingslucht; Ø 100 mm
- ⊘ 25 Condensatie-afvoerbuis; Ø 25 mm
- ⊘ 3/4" Vertrek CV; Ø 3/4"
- ⊘ 3/4" Retour CV; Ø 3/4"
- ⊘ 1/2" Ingang sanitair koud water; Ø 1/2"
- ⊘ 1/2" Uitgang sanitair warmwater; Ø 1/2"
- GAS / GAZ Gasaansluiting; Ø 3/4"

Rp = Binnendraad  
R = Conische buitendraad  
G = Cilindrische schroefdraad, afdichting door platte dichting

Type	Nominaal vermogen cv		Nominale belasting	Boiler water-inhoud	Tapwater-productie voor 35°C (bij ΔT 25K)	Gewicht excl. water
	80/60°C	50/30°C				
Initia Plus	kW	kW	cv G20/G25 kW Hi	liter	l/min	kg
28/33d (DUO)	4,7 – 28	5,1 – 30,6	4,8 – 28,9	45	18,9	63